

ООО "ДИАМАНТ – М"

.

""комод «Руно-2»

1. Основные параметры

2.1. Длина, мм	1120
2.2. высота, мм	920
2.3. глубина, мм	450

2. Транспортировка и хранение

2.1. Мебель транспортируется всеми видами транспорта в крытых транспортных средствах, а также в контейнерах.

2.2. Изделия мебели должны храниться в крытых помещениях при температуре не ниже +2°C и относительной влажности 45-70%.

3. Сборка комода

3.1 Сборку рекомендуется производить с помощью специалиста, так как неправильная сборка может привести к опрокидыванию мебели, что может повлечь за собой ущерб или телесные повреждения.

4. Правила эксплуатации

4.1. Изделие поставляется потребителю в разобранном виде. Сборку необходимо производить согласно схеме.

4.2. Не рекомендуется устанавливать мебель вблизи источников тепла, а также подвергать воздействию прямых солнечных лучей.

4.3. При уходе за изделием следует применять полироли и чистящие средства, предназначенные для мебели.

Сборка комода «Руно-2»

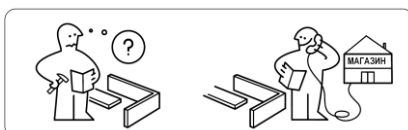
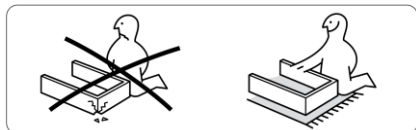
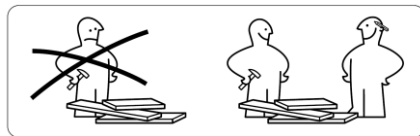
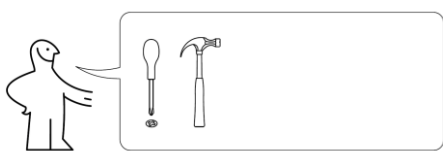

Комплект фурнитуры

Заглушка



8 шт

Шкант 8x30



28 шт

Евро-винт 7x50



16 шт

Эксцентрик



8 шт

Шток



8 шт

евро-винт 6,3x10,5



18 шт

подпятник

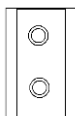

4шт

Саморез 3,5x16



30 шт

Саморез 4x30

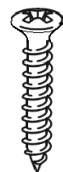

24 шт

Заглушка самокл.



30шт

Гвоздь 1x12



112 шт

Уголок №292



2 шт

Ручка с винтами



6шт

Направляющие роликовые

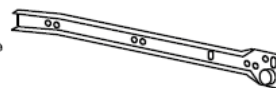

3 к-та

СХЕМА СБОРКИ

ШАГ 1 Прикрутить направляющие к вертикальным стенкам комода винтами 6,3x10,5, вставить шканты и вкрутить штоки эксцентриков.

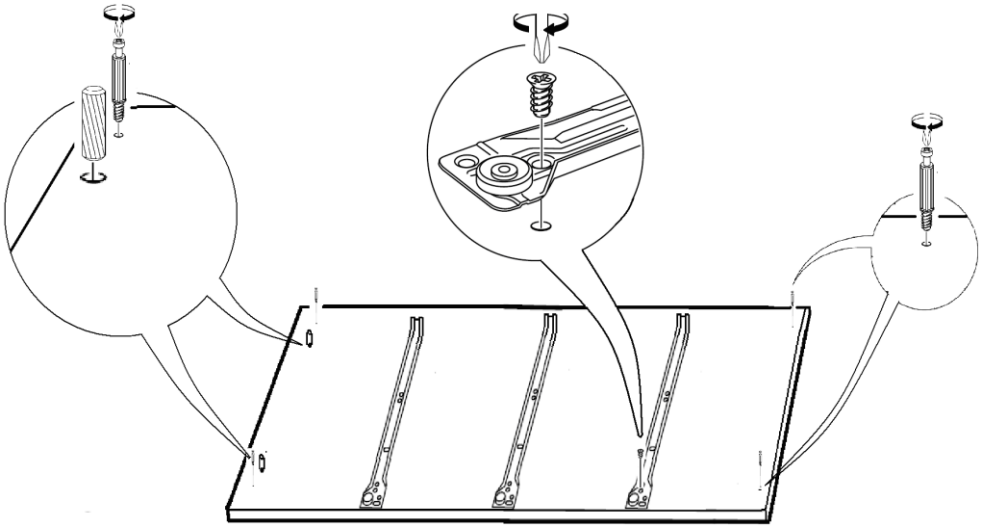

ШАГ 2. Соединить вертикальные детали с горизонтальные посредством эксцентриков. (Вставить эксцентрики и повернуть по часовой стрелке до упора) и прикрутить цокольную планку саморезами 3,5x16 в имеющиеся отверстия.

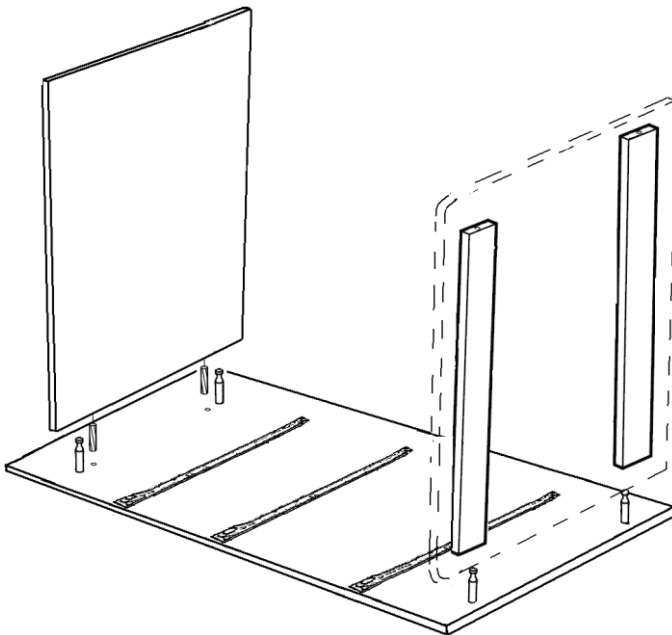

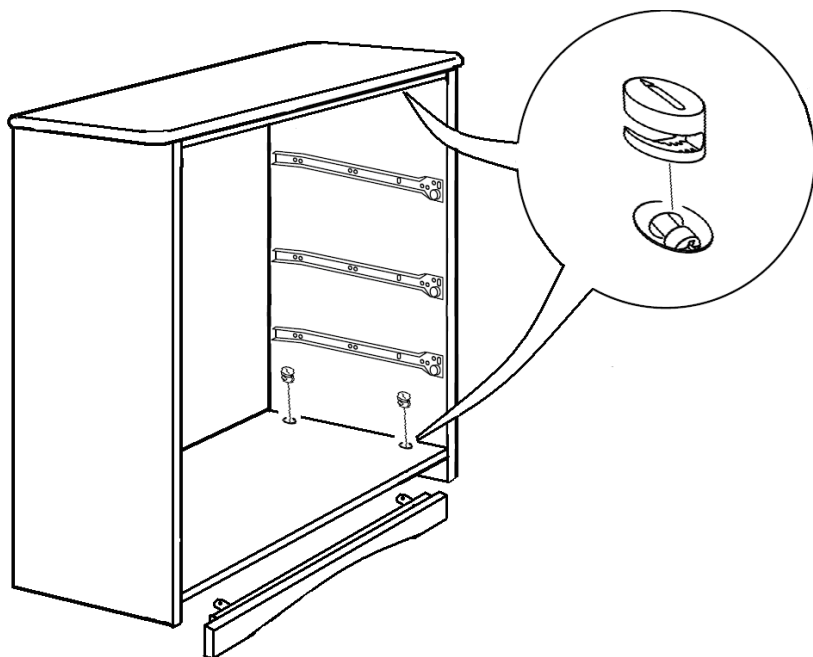

ШАГ 3. Собрать ящики с помощью шкантов и евро-винтов 7x50, прибить донышки (расстояние между гвоздями приблизительно 10см.).

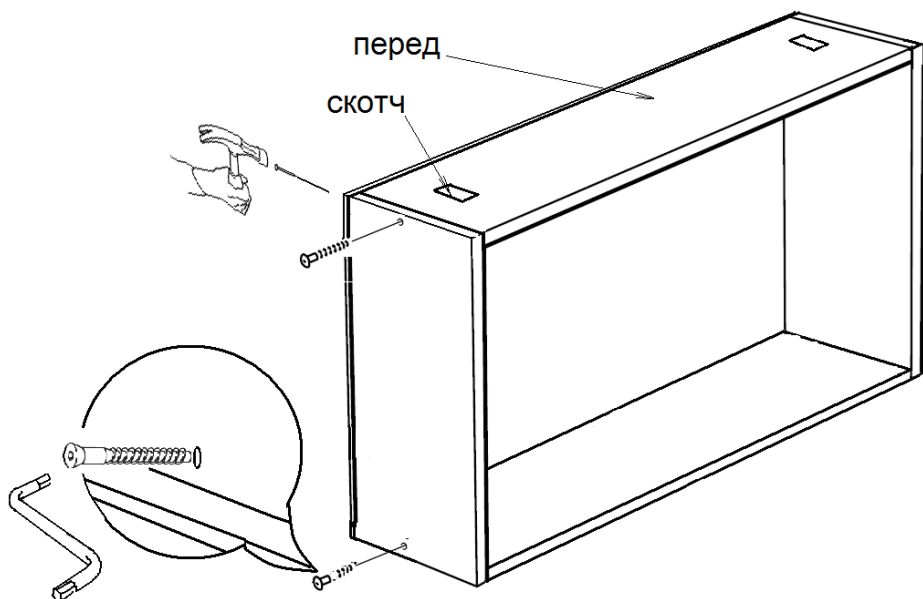

ШАГ 4. Прикрутить направляющие к ящикам саморезами 3,5x16.

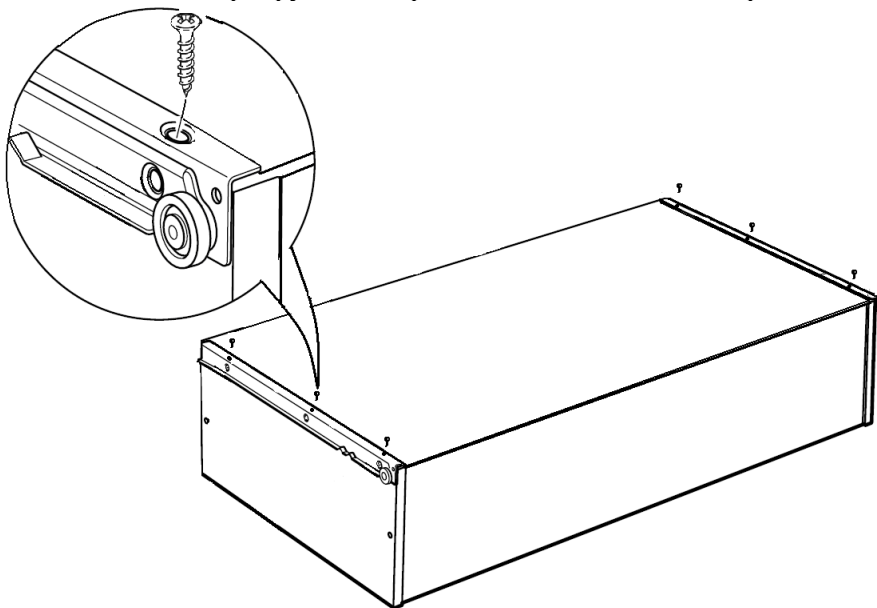

ШАГ 5. Установить ящики на направляющие, затем приклеить фасады на двухсторонний скотч и убедившись, что они установлены ровно, закрепить их саморезами 4x30. Прибить гвоздями заднюю стенку (расстояние между гвоздями приблизительно 10 см). Прикрутить ручки универсальными винтами.

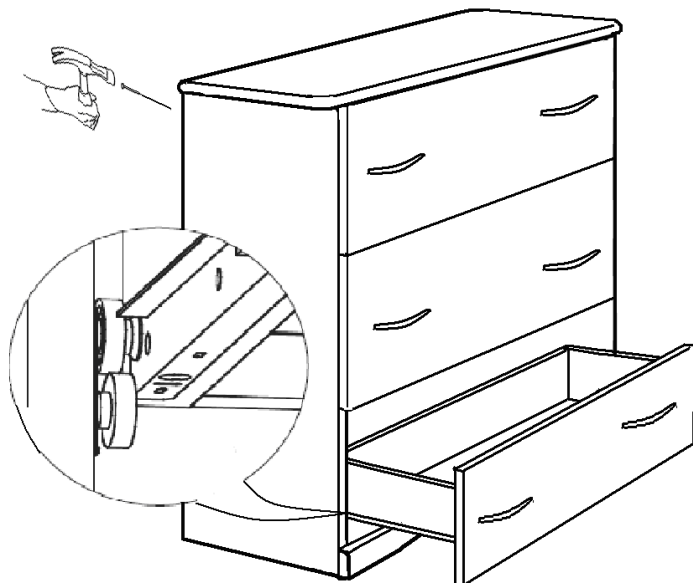

5 Условия гарантии

5.1. Гарантийный срок эксплуатации 18 месяцев со дня передачи мебели покупателю.

5.2. Срок службы изделия 10 лет.

5.3. В случае приобретения уцененной мебели претензии по качеству и внешнему виду не принимаются.

5.4. Бесплатный гарантийный ремонт распространяется только на дефекты, возникшие по вине производителя.

5.5. претензии по внешнему виду изделия, некомплекту, а также несоответствию заказа принимаются только непосредственно при получении изделия. В дальнейшем такие претензии не принимаются, все работы осуществляются за счет покупателя.

5.6. Гарантийное обслуживание покупателей производится только по письменному заявлению, поданному по месту приобретения мебели и при условии соблюдения всех рекомендаций, приведенных в данном паспорте, при наличии документов о покупке мебели с отметкой торговой организации о дате продажи.

5.7. Бесплатный гарантийный ремонт не производится в случае:

- Истечения гарантийного срока.

- Нарушении правил транспортировки, доставки, хранения, сборки, эксплуатации и ухода за мебелью.

- Наличии следов постороннего вмешательства или ремонта.

- Внесение изменений в конструкцию кровати.

5.8. На период гарантийного ремонта и экспертизы мебель на замену не предоставляется.

5.9. Мебель надлежащего качества возврату и обмену не подлежит.

5.10. Дефектами мебели не являются:

- Незначительная разнооттеночность цвета и отличие рисунка лакокрасочного покрытия (декора).

- Мелкие волосяные трещины, потертости мебельного покрытия возникающие в местах постоянной эксплуатации.

5.11. Фабрика оставляет за собой право на модификацию изделий, улучшающую их эксплуатационные свойства, без предварительного уведомления.